



Lägenhetsritningar Brf Vegaettan

Välkommen till Vega



Innehåll

SIDAN 4-5

Våningsplan Hus 30

SIDAN 6-7

Våningsplan Hus 31

SIDAN 10-16

Planritningar 2 rok

SIDAN 18-23

Planritningar 3 rok

SIDAN 24-29

Planritningar 4 rok

SIDAN 30-31

Kontaktinformation

VÅNINGSPÅN HUS 30

VÅNINGSPÅN HUS 30

PLAN 1



PLAN 2



PLAN 5

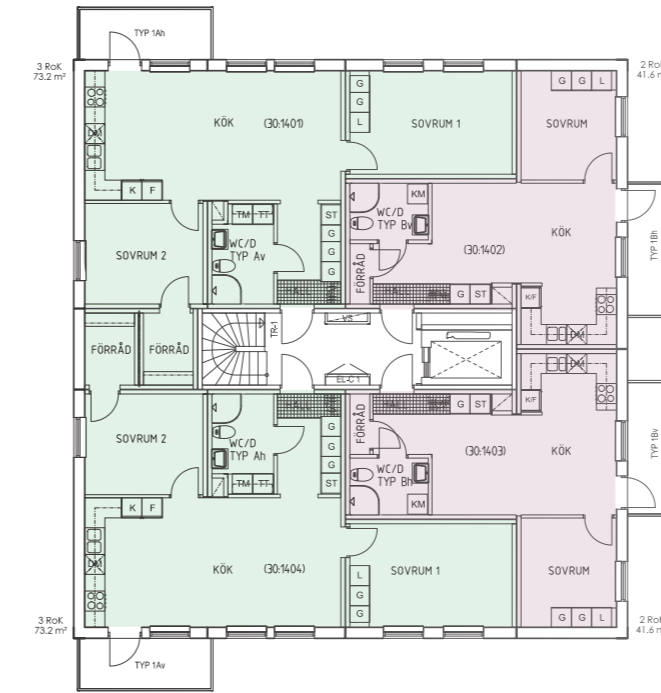

PLAN 6

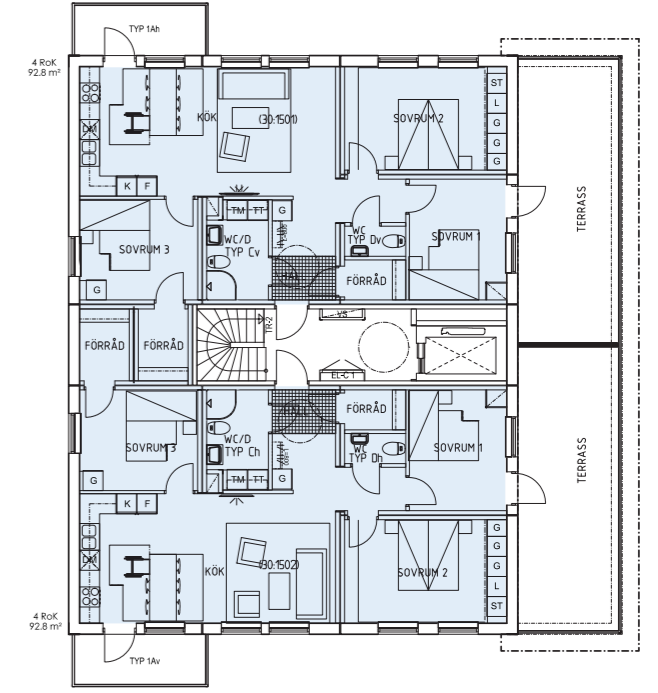

PLAN 3

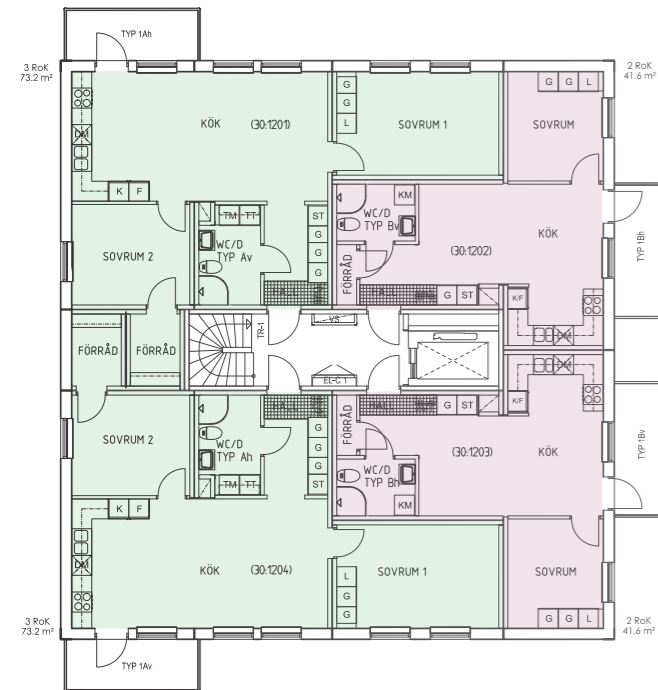

PLAN 4

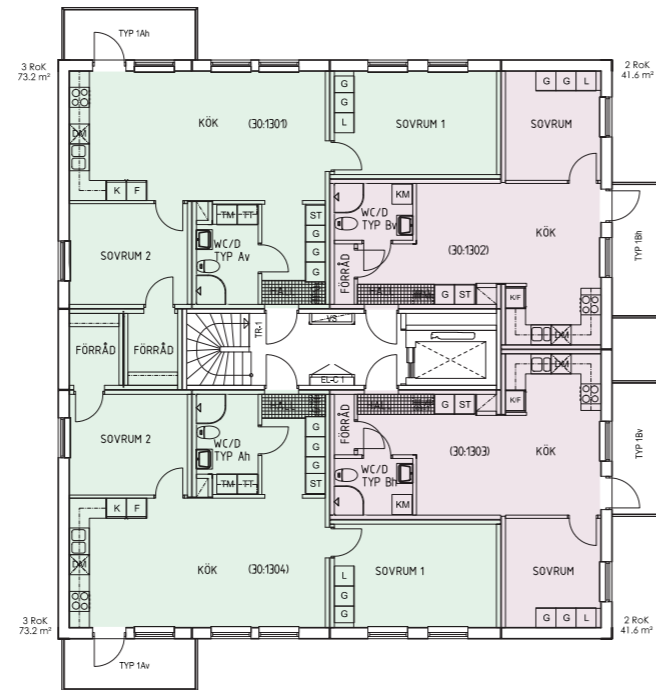

2 ROK 3 ROK 4 ROK

2 ROK 3 ROK 4 ROK

VÅNINGSPAN HUS 31

PLAN 1

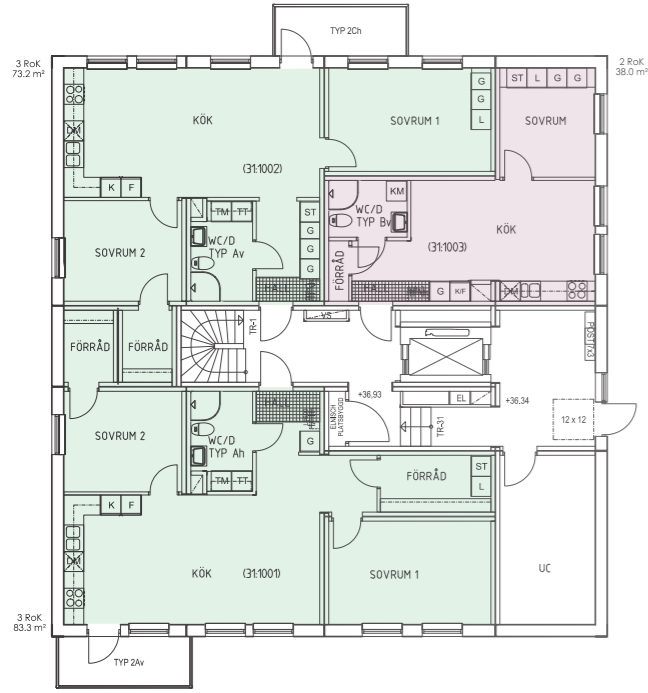

PLAN 2

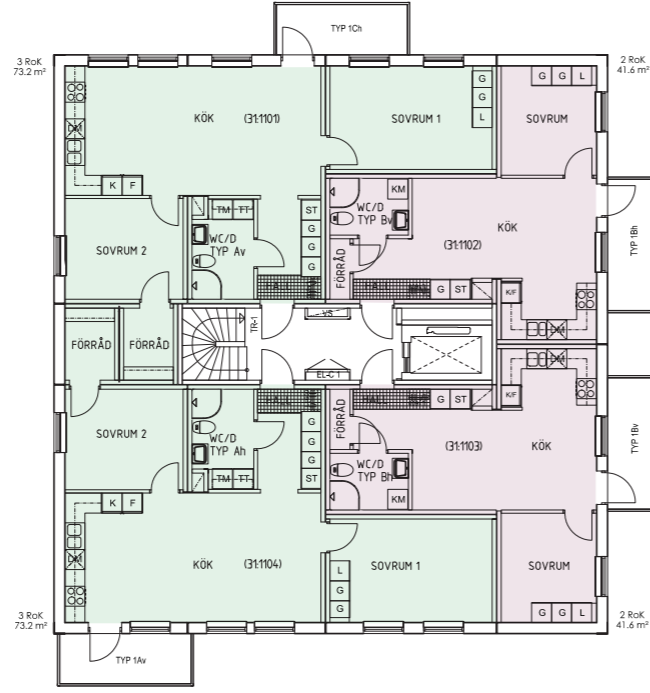

VÅNINGSPAN HUS 31

PLAN 5

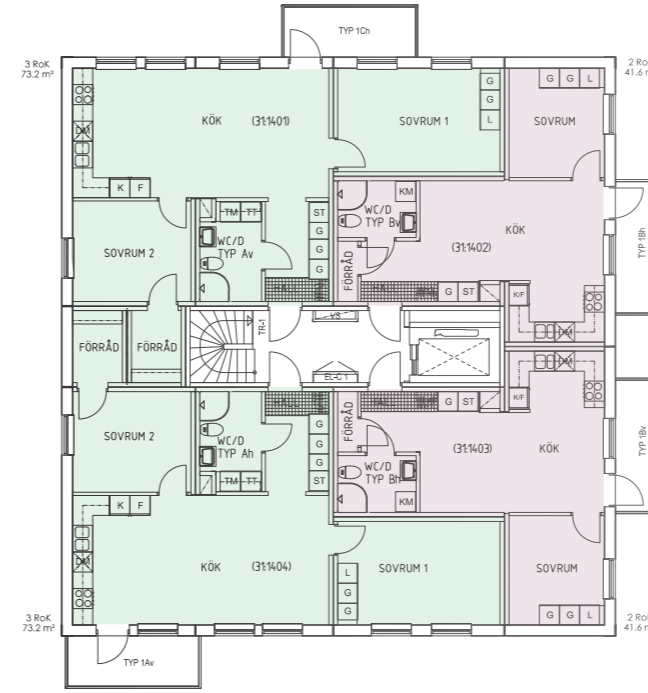

PLAN 6

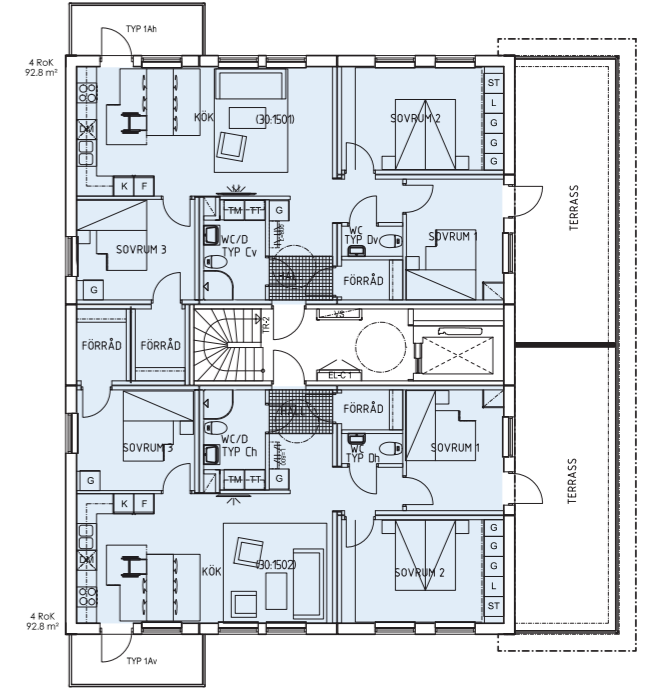

PLAN 3

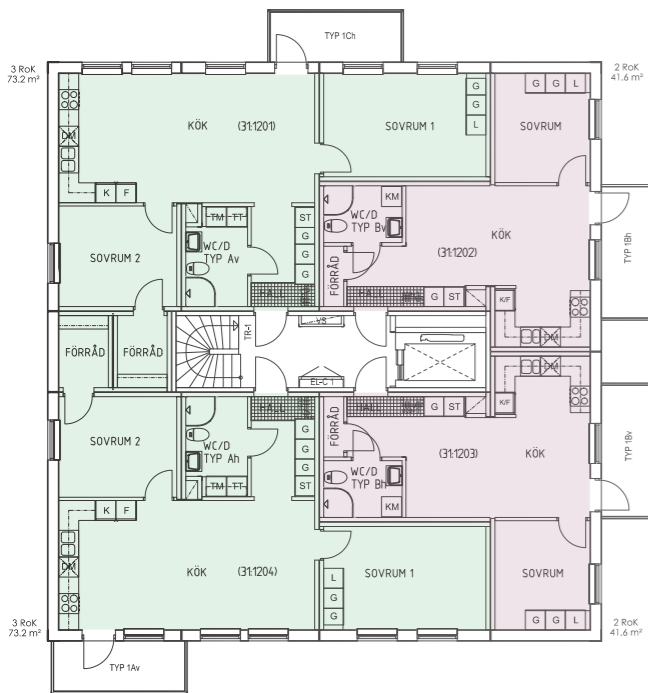

PLAN 4

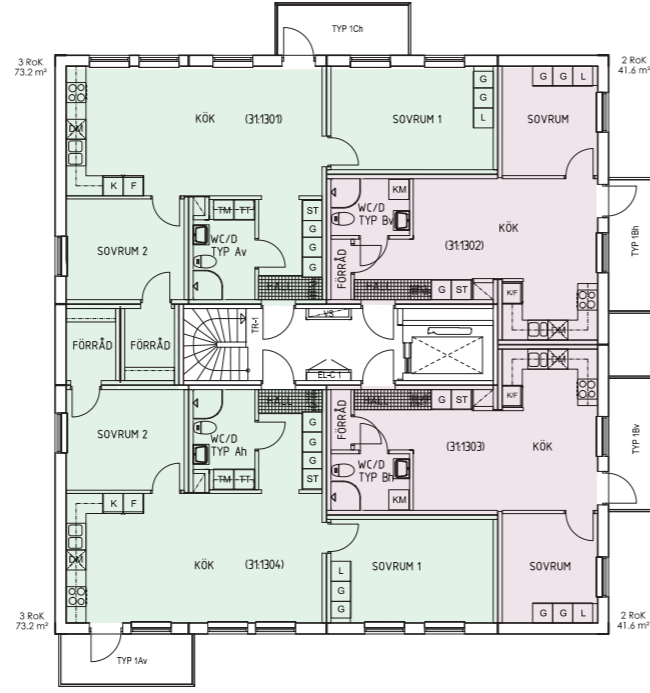

2 ROK 3 ROK 4 ROK

2 ROK 3 ROK 4 ROK

PLANRITNINGAR 2-4 ROK

På följande sidor hittar du alla lägenhetsritningar.
Aktuell status på vilka lägenheter som finns till salu
hittar du i bostadsväljaren på boivega.se.



LGH: 30:1003

2 RoK

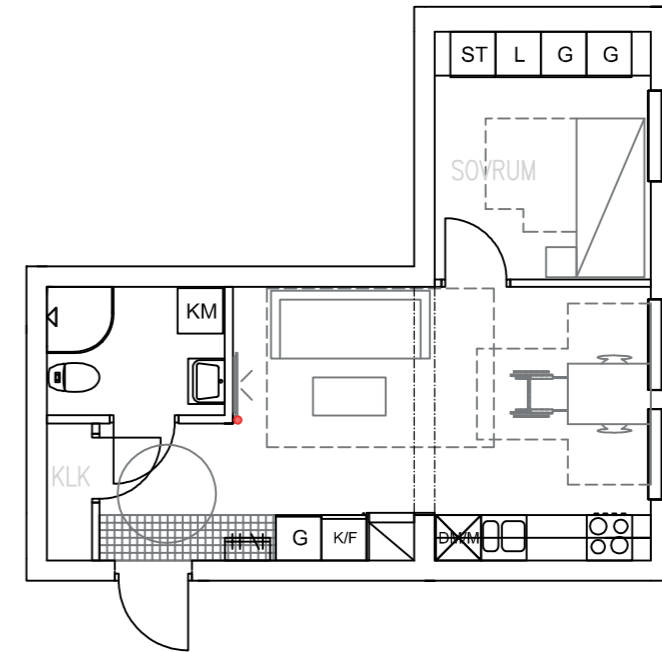

SKALA 1:100 (A4)



FÖRKLARINGAR

G	GARDEROB	DW/ M	DISKMASKIN SAMT MICRO I ÖVERSKÅP
L	LINNESKÅP	TM	TVÄTTMASKIN
ST	STÅDSKÅP	TT	TORKTUMLARE
K/F	KYL/FRYS	KM	KOMBIMASKIN
K	KYL	⌘	KAPPHYLLA
F	FRYS	⌘	KLINKER
⌘	HÄLL & UGN	⌘	DUSCHVÄGG
●	MEDIAUTTAG	- - -	MODULSKARV HÖJD 2,5 meter
		- - -	MODULSKARV HÖJD 2,1 meter

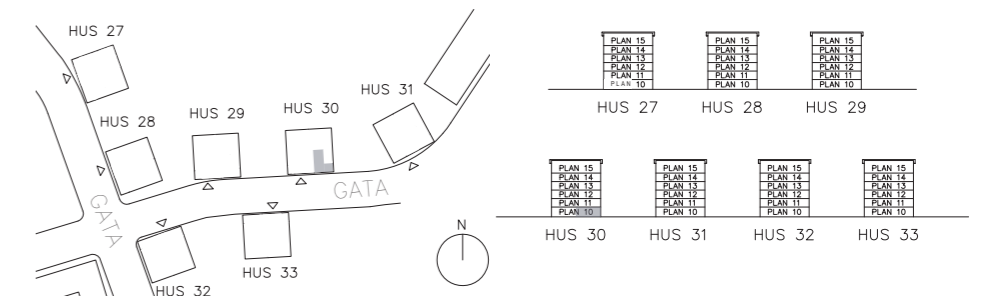

LGH XX: XX XX
 ↳ HUSNR ↳ VÄNING ↳ LGHNR

BOFAKTABLAD

2017-01-12

Stena Fastigheter förbehåller sig rätten till ändringar och reserverar sig för eventuella feltryck. Avvikelser kan förekomma.

Takhöjd: ca 2,5 m

LGH: 31:1003

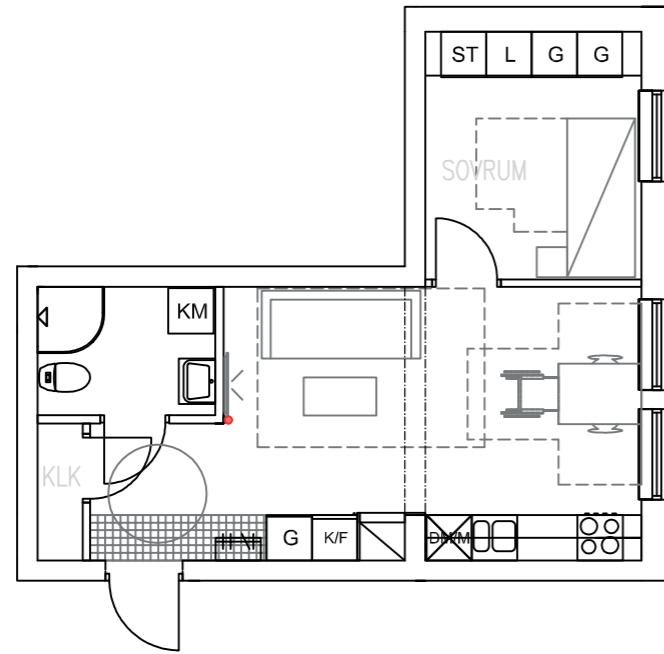

Takhöjd: ca 2,5 m

LGH: 30:1102
30:1202
30:1302
30:1402

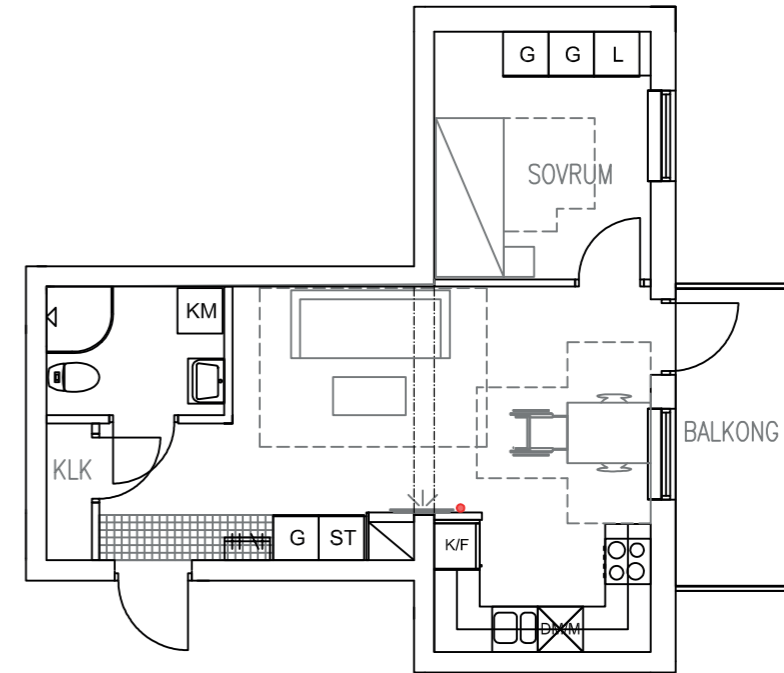

FÖRKLARINGAR

- | | | | |
|-----|------------|-------|----------------------------------|
| G | GARDEROB | DM/M | DISKMASKIN SAMT MICRO I ÖVERSKÅP |
| L | LINNESKÅP | TM | TVÄTTMASKIN |
| ST | STÄDSKÅP | TT | TORKTUMLARE |
| K/F | KYL/FRYS | KM | KOMBIMASKIN |
| K | KYL | ⌋ | KAPPHYLLA |
| F | FRYS | ⌈ | KLINKER |
| ⊗ | HÄLL & UGN | ⌈ | DUSCHVÄGG |
| ● | MEDIAUTTAG | - - - | MODULSKARV HÖJD 2,5 meter |
| | | - - - | MODULSKARV HÖJD 2,1 meter |

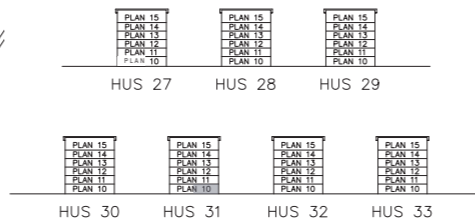
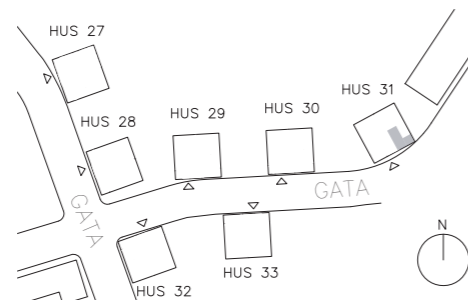

LGH XX: XX XX
HUSNR VÄNING LGHNR

FÖRKLARINGAR

- | | | | |
|-----|------------|-------|----------------------------------|
| G | GARDEROB | DM/M | DISKMASKIN SAMT MICRO I ÖVERSKÅP |
| L | LINNESKÅP | TM | TVÄTTMASKIN |
| ST | STÄDSKÅP | TT | TORKTUMLARE |
| K/F | KYL/FRYS | KM | KOMBIMASKIN |
| K | KYL | ⌋ | KAPPHYLLA |
| F | FRYS | ⌈ | KLINKER |
| ⊗ | HÄLL & UGN | ⌈ | DUSCHVÄGG |
| ● | MEDIAUTTAG | - - - | MODULSKARV HÖJD 2,5 meter |
| | | - - - | MODULSKARV HÖJD 2,1 meter |

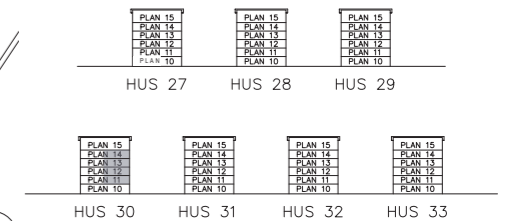
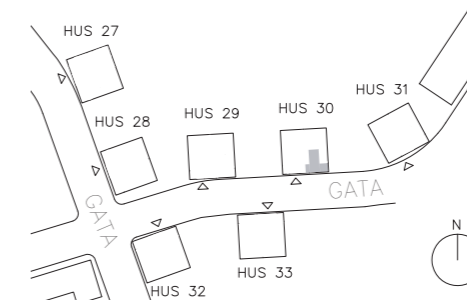

LGH XX: XX XX
HUSNR VÄNING LGHNR

Takhöjd: ca 2,5 m

Takhöjd: ca 2,5 m

LGH: 30:1103
30:1203
30:1303
30:1403

LGH: 31:1102
31:1202
31:1302
31:1402

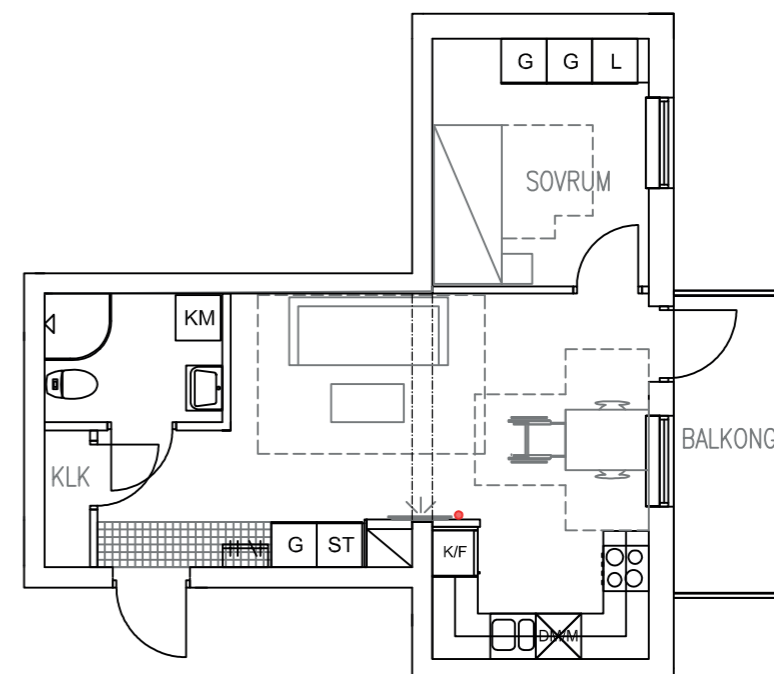
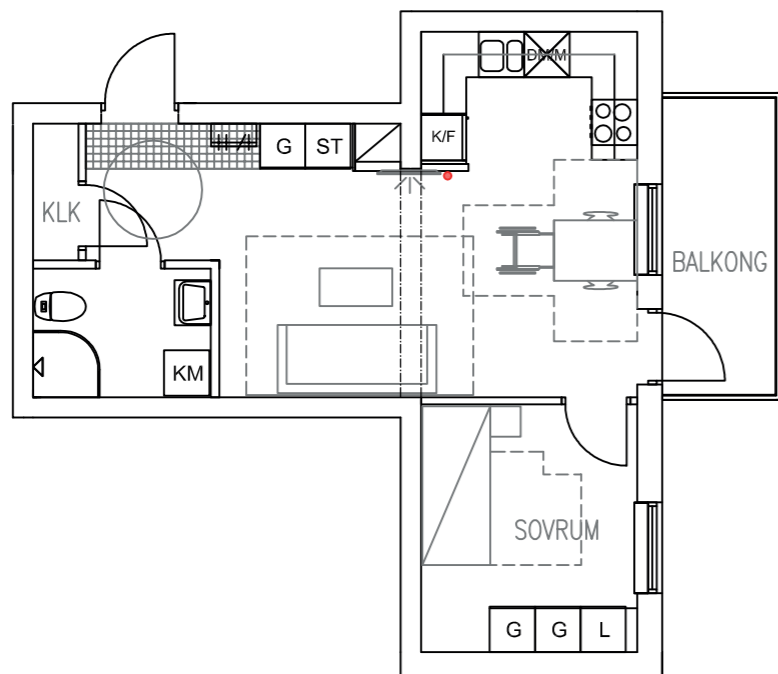

FÖRKLARINGAR

- | | | | |
|-----|------------|-------|----------------------------------|
| G | GARDEROB | DM/M | DISKMASKIN SAMT MICRO I ÖVERSKÅP |
| L | LINNESKÅP | TM | TVÄTTMASKIN |
| ST | STÄDSKÅP | TT | TORKTUMLARE |
| K/F | KYL/FRYS | KM | KOMBIMASKIN |
| K | KYL | ⌘ | KAPPHYLLA |
| F | FRYS | ⌘ | KLINKER |
| ⌘ | HÅLL & UGN | ⌘ | DUSCHVÄGG |
| ● | MEDIAUTTAG | - - - | MODULSKARV HÖJD 2,5 meter |
| | | - - - | MODULSKARV HÖJD 2,1 meter |

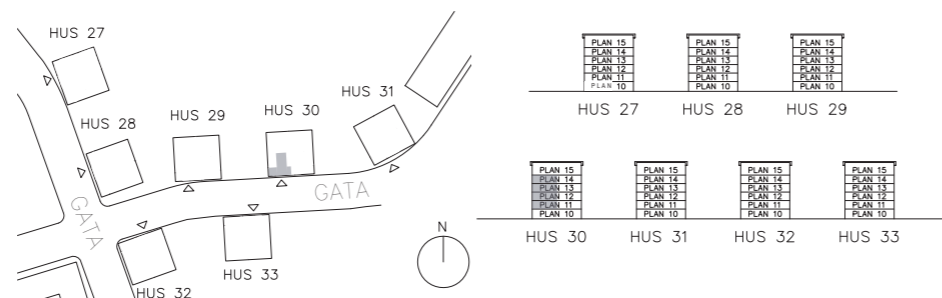

LGH XX: XX XX
HUSNR VÄNING LGHNR

BOFAKTABLAD

2017-01-12

Stena Fastigheter förbehåller sig rätten till ändringar och reserverar sig för eventuella feltryck. Avvikelser kan förekomma.

FÖRKLARINGAR

- | | | | |
|-----|------------|-------|----------------------------------|
| G | GARDEROB | DM/M | DISKMASKIN SAMT MICRO I ÖVERSKÅP |
| L | LINNESKÅP | TM | TVÄTTMASKIN |
| ST | STÄDSKÅP | TT | TORKTUMLARE |
| K/F | KYL/FRYS | KM | KOMBIMASKIN |
| K | KYL | ⌘ | KAPPHYLLA |
| F | FRYS | ⌘ | KLINKER |
| ⌘ | HÅLL & UGN | ⌘ | DUSCHVÄGG |
| ● | MEDIAUTTAG | - - - | MODULSKARV HÖJD 2,5 meter |
| | | - - - | MODULSKARV HÖJD 2,1 meter |

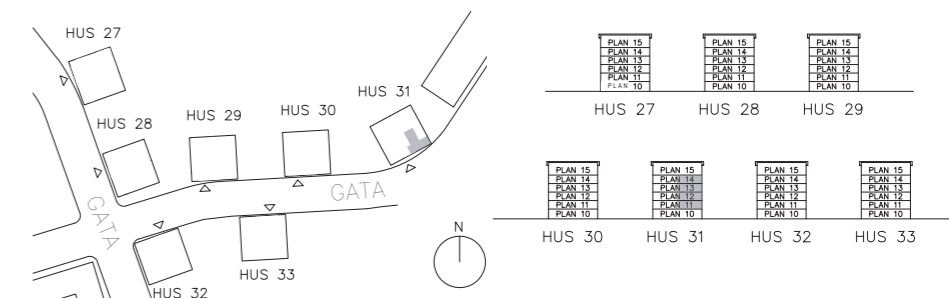

LGH XX: XX XX
HUSNR VÄNING LGHNR

BOFAKTABLAD

2017-01-12

Stena Fastigheter förbehåller sig rätten till ändringar och reserverar sig för eventuella feltryck. Avvikelser kan förekomma.

Brf Vegaetten, Haninge

2 RoK 41,6 m²

Takhöjd: ca 2,5 m

LGH: 31:1103
31:1203
31:1303
31:1403

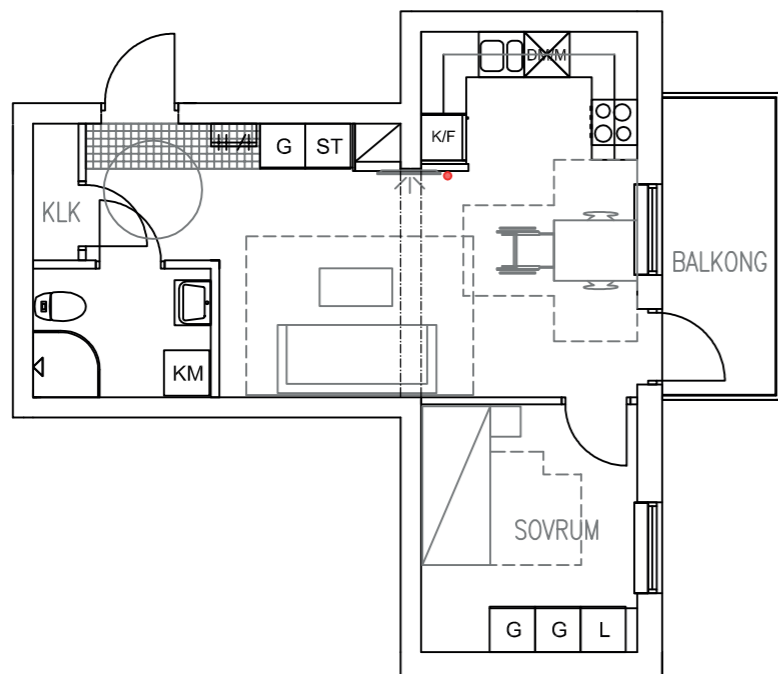

FÖRKLARINGAR

G	GARDEROB	DM/M	DISKMASKIN SAMT MICRO I ÖVERSKÅP
L	LINNESKÅP	TM	TVÄTTMASKIN
ST	STÄDSKÅP	TT	TORKTUMLARE
K/F	KYL/FRYS	KM	KOMBIMASKIN
K	KYL	KPPHYLLA	KAPPHYLLA
F	FRYS	KLINKER	KLINKER
HÅLL & UGN	HÅLL & UGN	DUSCHVÄGG	DUSCHVÄGG
●	MEDIAUTTAG	- - -	MODULSKARV HÖJD 2,5 meter
		- · - · -	MODULSKARV HÖJD 2,1 meter

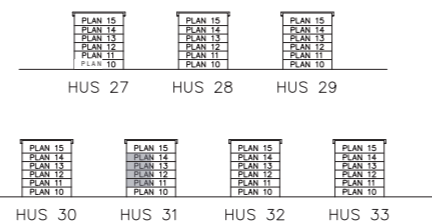
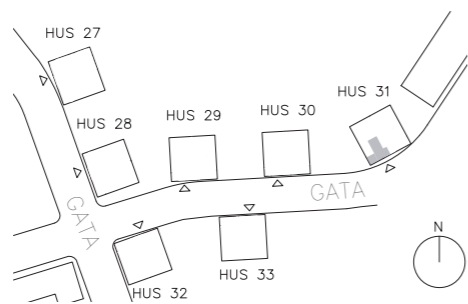

LGH XX: XX XX
 ↳ HUSNR ↳ VÄNING ↳ LGHNR

BOFAKTABLAD

2017-01-12

Stena Fastigheter förbehåller sig rätten till ändringar och reserverar sig för eventuella feltryck. Avvikelser kan förekomma.



3 RoK

Takhöjd: ca 2,5 m

LGH: 30:1002
30:1101
30:1201
30:1301
30:1401

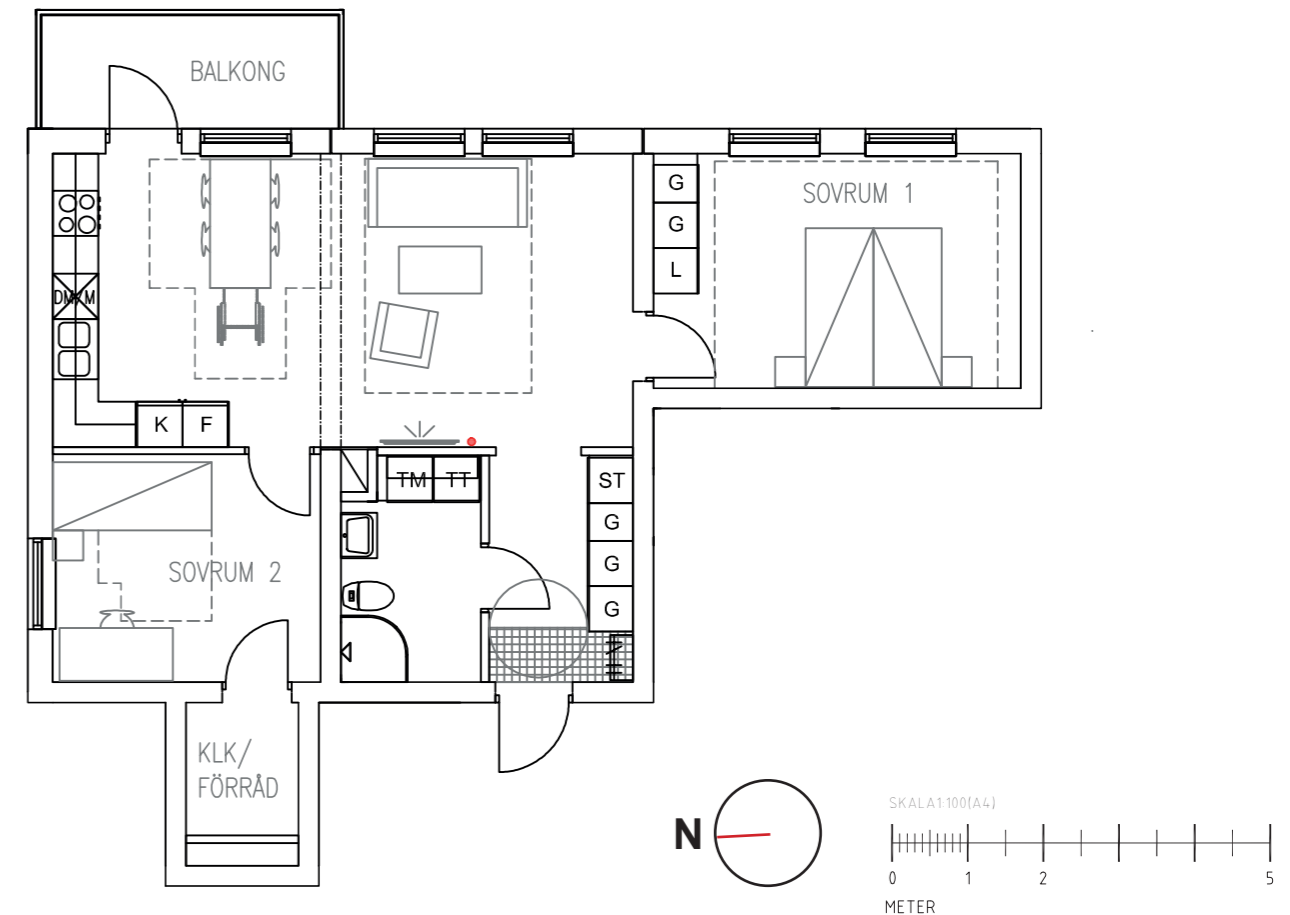

FÖRKLARINGAR

G	GARDEOB	DW/M	DISKMASKIN SAMT MICRO I ÖVERSKÅP
L	LINNESKÅP	TM	TVÄTTMASKIN
ST	STÅDSKÅP	TT	TORKTUMLARE
KF	KYL/FRYS	KM	KOMBIMASKIN
K	KYL	⊕	KAPPHYLLA
F	FRYS	■	KLINKER
⊗	HÄLL & UGN	⌒	DUSCHVÄGG
●	MEDIAUTTAG	- - -	MODULSKARV HÖJD 2,5 meter
		- · - · -	MODULSKARV HÖJD 2,1 meter

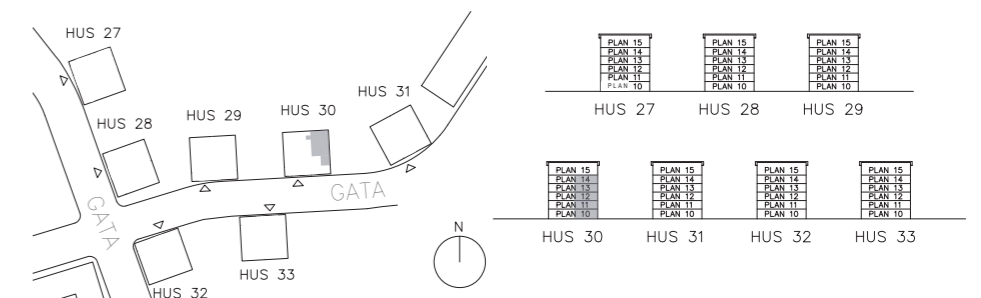

LGH XX: XX XX
 ↳ HUSNR ↳ VÄNING ↳ LGHNR

Takhöjd: ca 2,5 m

Takhöjd: ca 2,5 m

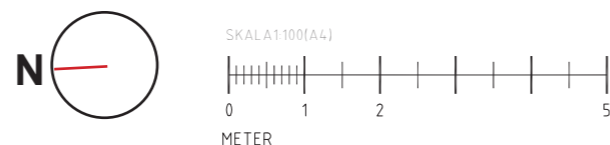
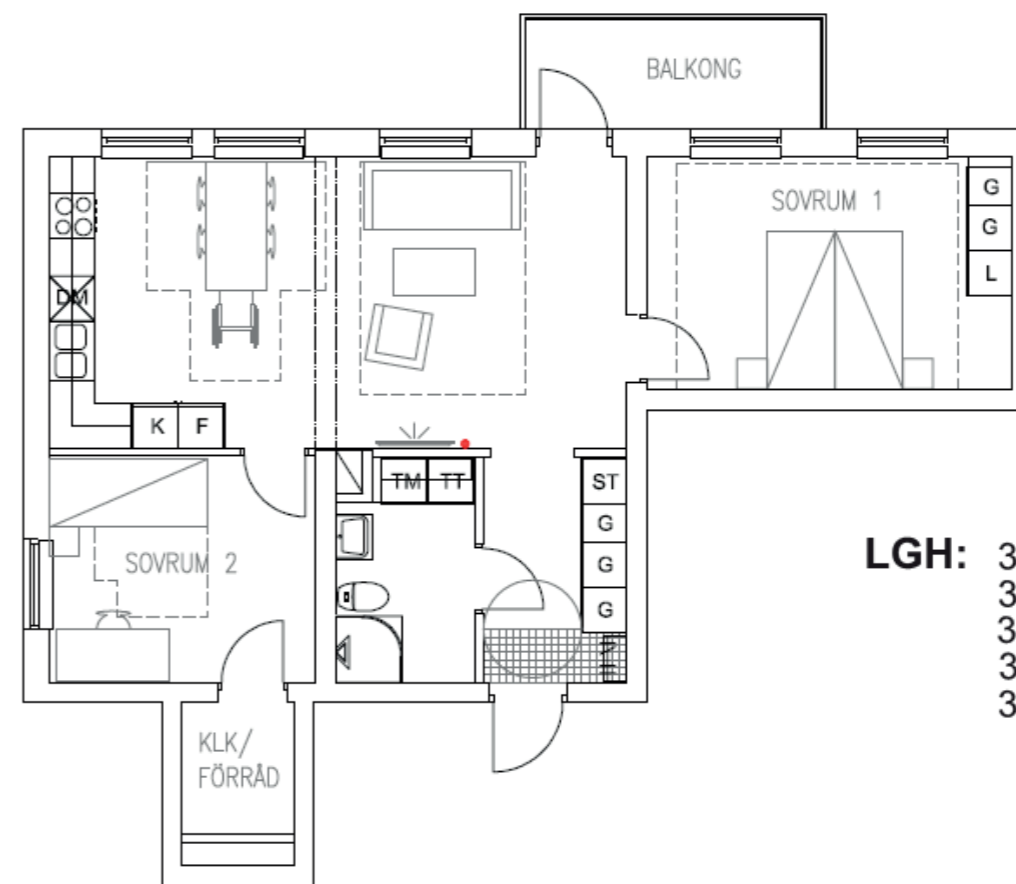
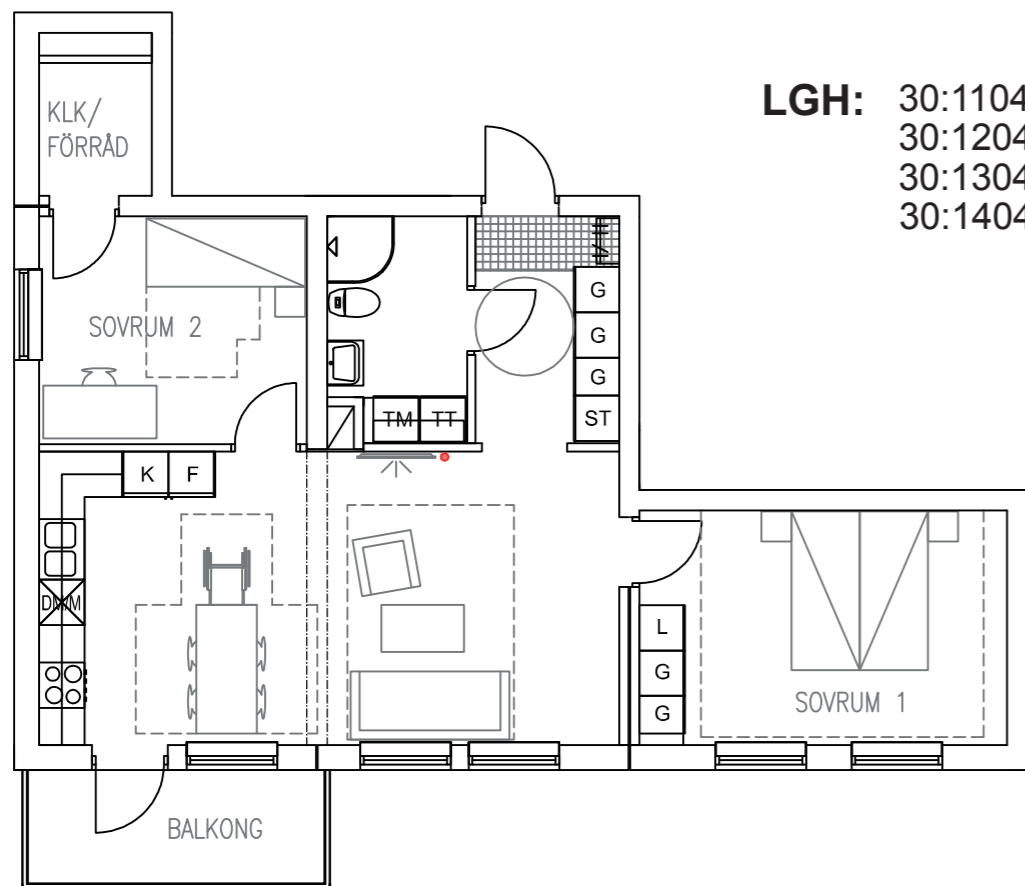

FÖRKLARINGAR

- G GARDEROB
- L LINNESKÅP
- ST STÅDSKÅP
- KF KYL/FRYS
- K KYL
- F FRY
- HÅLL & UGN
- MEDIAUTTAG
- DM/M DISKMASKIN SAMT MICRO I ÖVERSKÅP
- TM TVÄTTMASKIN
- TT TORKTUMLARE
- KM KOMBIMASKIN
- KAPPHYLLA
- KLINKER
- DUSCHVÄGG
- - - - MODULSKARV HÖJD 2,5 meter
- · - · - MODULSKARV HÖJD 2,1 meter

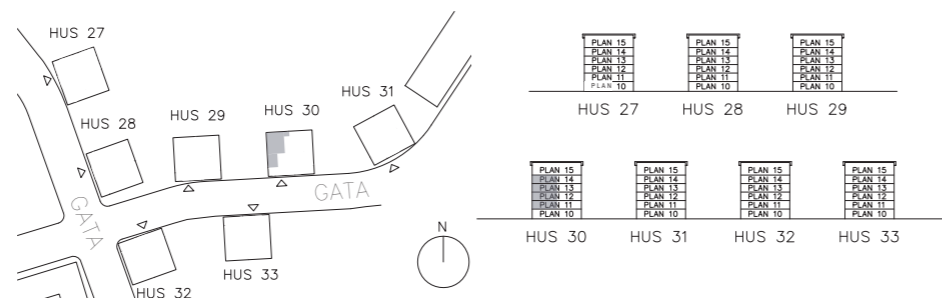

LGH XX: XX XX
 ↳ HUSNR ↳ VÄNING ↳ LGHNR

FÖRKLARINGAR

- G GARDEROB
- L LINNESKÅP
- ST STÅDSKÅP
- KF KYL/FRYS
- K KYL
- F FRY
- HÅLL & UGN
- MEDIAUTTAG
- DM/M DISKMASKIN SAMT MICRO I ÖVERSKÅP
- TM TVÄTTMASKIN
- TT TORKTUMLARE
- KM KOMBIMASKIN
- KAPPHYLLA
- KLINKER
- DUSCHVÄGG
- - - - MODULSKARV HÖJD 2,5 meter
- · - · - MODULSKARV HÖJD 2,1 meter

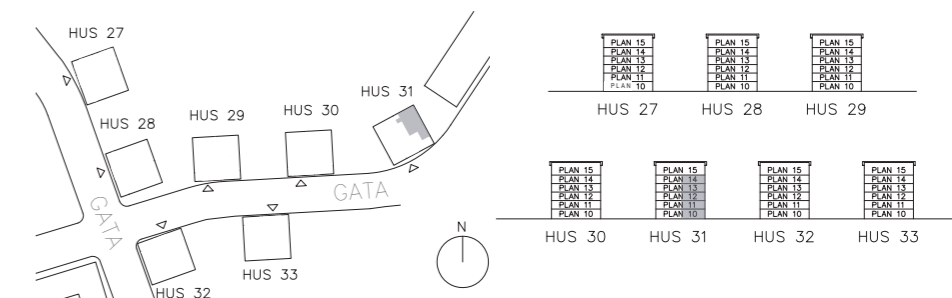

LGH XX: XX XX
 ↳ HUSNR ↳ VÄNING ↳ LGHNR

Takhöjd: ca 2,5 m

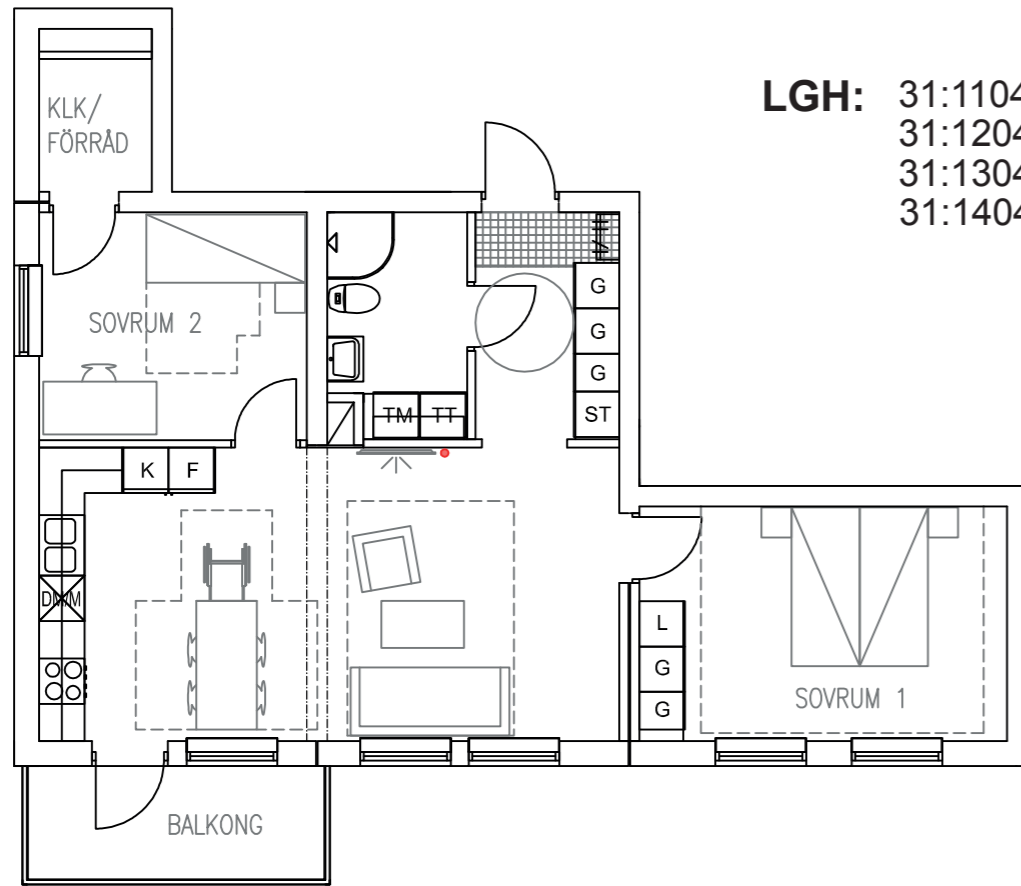

LGH: 31:1104
31:1204
31:1304
31:1404



Takhöjd: ca 2,5 m

LGH: 31:1001

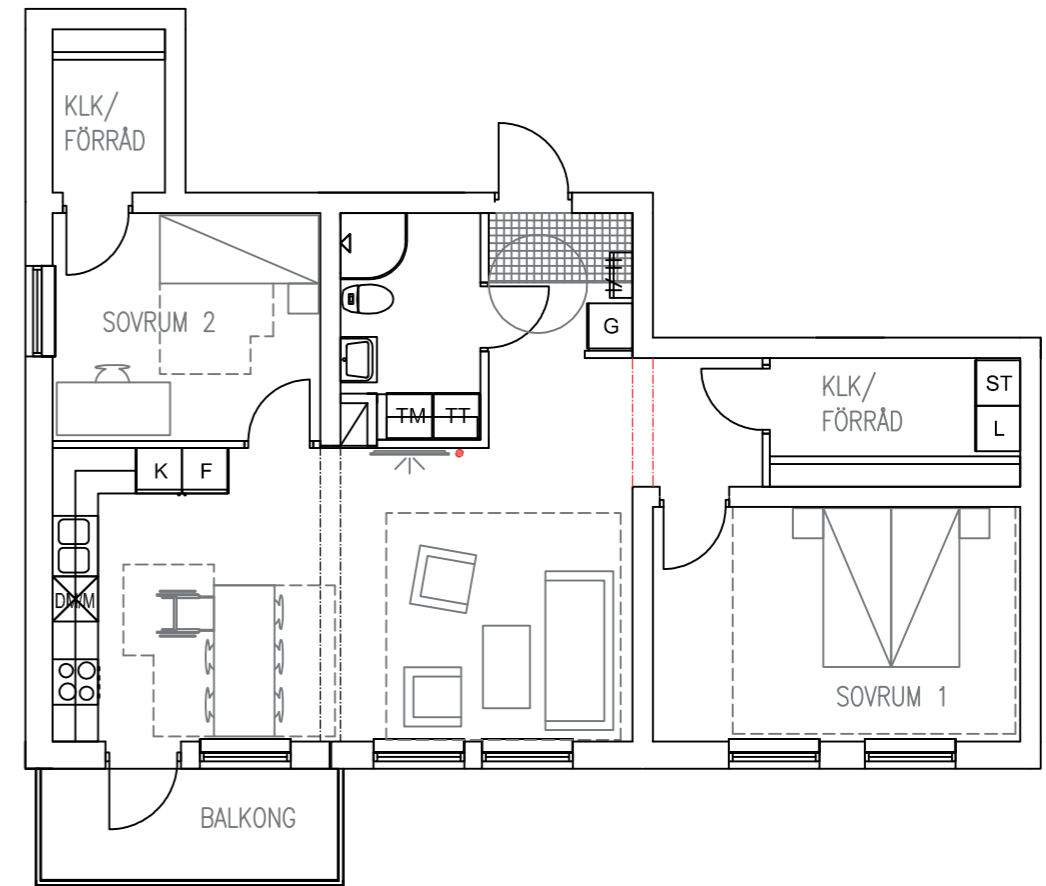

FÖRKLARINGAR

- | | | | |
|-----|------------|-------|----------------------------------|
| G | GARDEROB | DM/M | DISKMASKIN SAMT MICRO I ÖVERSKÅP |
| L | LINNESKÅP | TM | TVÄTTMASKIN |
| ST | STÄDSKÅP | TT | TORKTUMLARE |
| KF | KYL/FRYS | KM | KOMBIMASKIN |
| K | KYL | KPH | KAPPHYLLA |
| F | FRYS | KL | KLINKER |
| H&U | HÅLL & UGN | DV | DUSCHVÄGG |
| ● | MEDIAUTTAG | - - - | MODULSKARV HÖJD 2,5 meter |
| | | - - - | MODULSKARV HÖJD 2,1 meter |

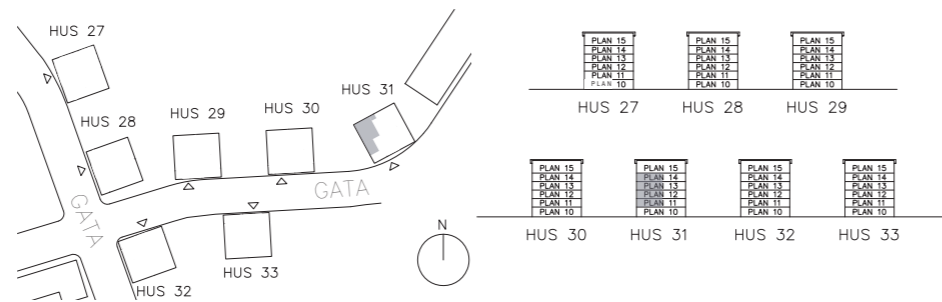

LGH XX: XX XX
HUSNR → VANING → LGHNR

FÖRKLARINGAR

- | | | | |
|-----|------------|-------|----------------------------------|
| G | GARDEROB | DM/M | DISKMASKIN SAMT MICRO I ÖVERSKÅP |
| L | LINNESKÅP | TM | TVÄTTMASKIN |
| ST | STÄDSKÅP | TT | TORKTUMLARE |
| KF | KYL/FRYS | KM | KOMBIMASKIN |
| K | KYL | KPH | KAPPHYLLA |
| F | FRYS | KL | KLINKER |
| H&U | HÅLL & UGN | DV | DUSCHVÄGG |
| ● | MEDIAUTTAG | - - - | MODULSKARV HÖJD 2,5 meter |
| | | - - - | MODULSKARV HÖJD 2,1 meter |

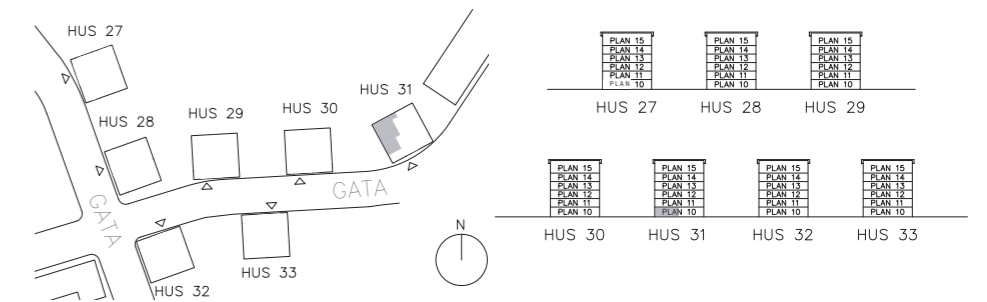

LGH XX: XX XX
HUSNR → VANING → LGHNR

4 RoK



LGH: 30:1001

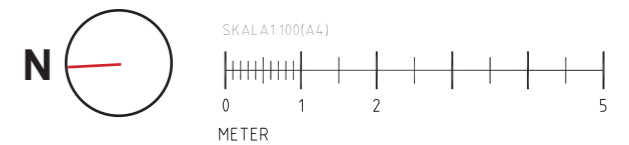
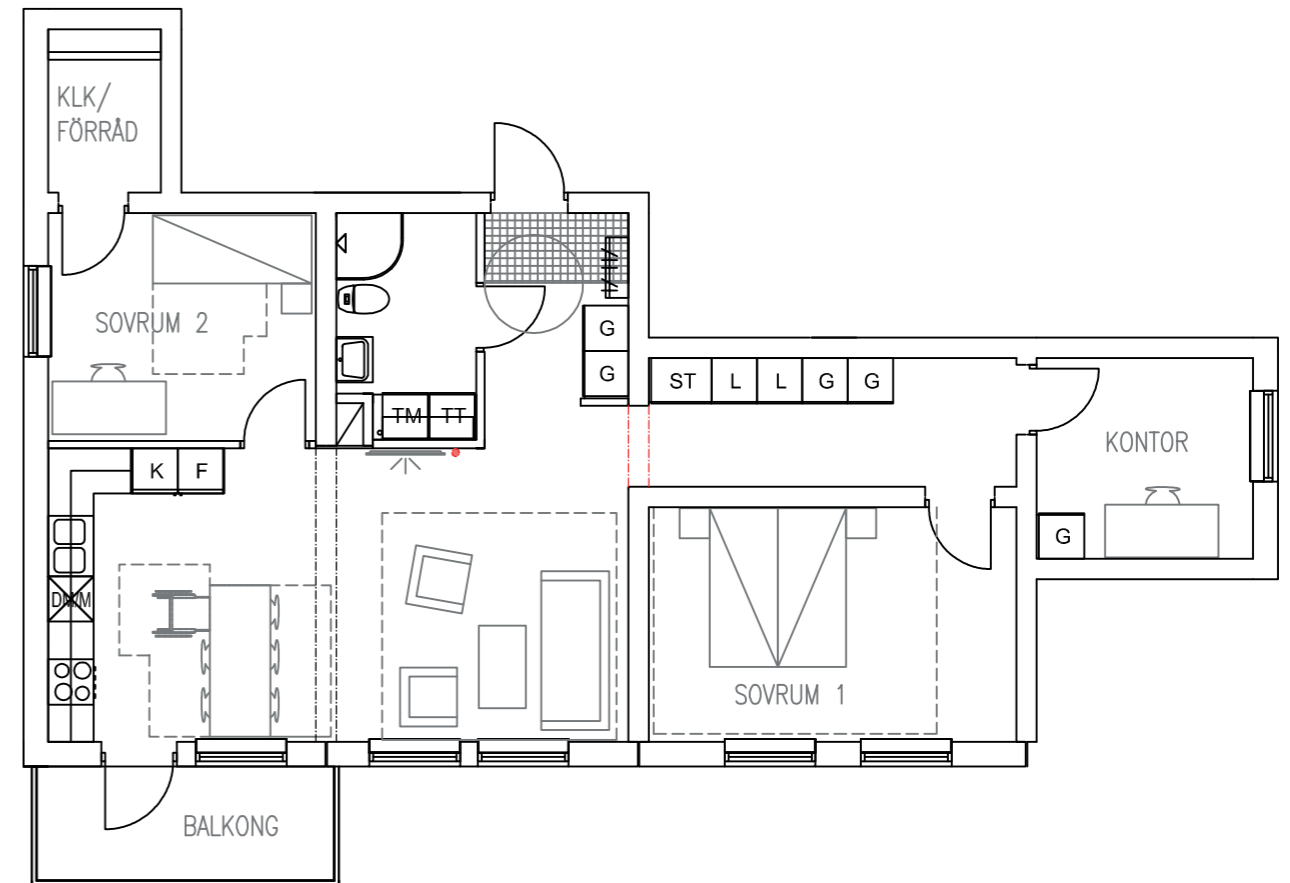

FÖRKLARINGAR

- | | | | |
|-----|------------|-----------|----------------------------------|
| G | GARDEROB | DM/MI | DISKMASKIN SAMT MICRO I ÖVERSKÅP |
| L | LINNESKÅP | TM | TVÄTTMASKIN |
| ST | STÅDSKÅP | TT | TORKTUMLARE |
| K/F | KYL/FRYS | KM | KOMBIMASKIN |
| K | KYL | ☼ | KAPPHYLLA |
| F | FRYS | ■ | KLINKER |
| ☉ | HÄLL & UGN | ☼ | DUSCHVÄGG |
| ● | MEDIAUTTAG | - - - | MODULSKARV HÖJD 2,5 meter |
| | | - · - · - | MODULSKARV HÖJD 2,1 meter |

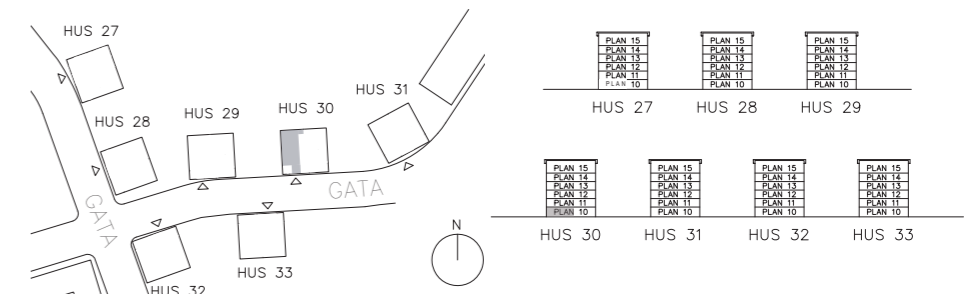

LGH XX: XX XX
 ↳ HUSNR ↳ VÄNING ↳ LGHNR

BOFAKTABLAD

2017-01-12

Stena Fastigheter förbehåller sig rätten till ändringar och reserverar sig för eventuella feltryck. Avvikelser kan förekomma.

Takhöjd: ca 2,5 m

LGH: 30:1501

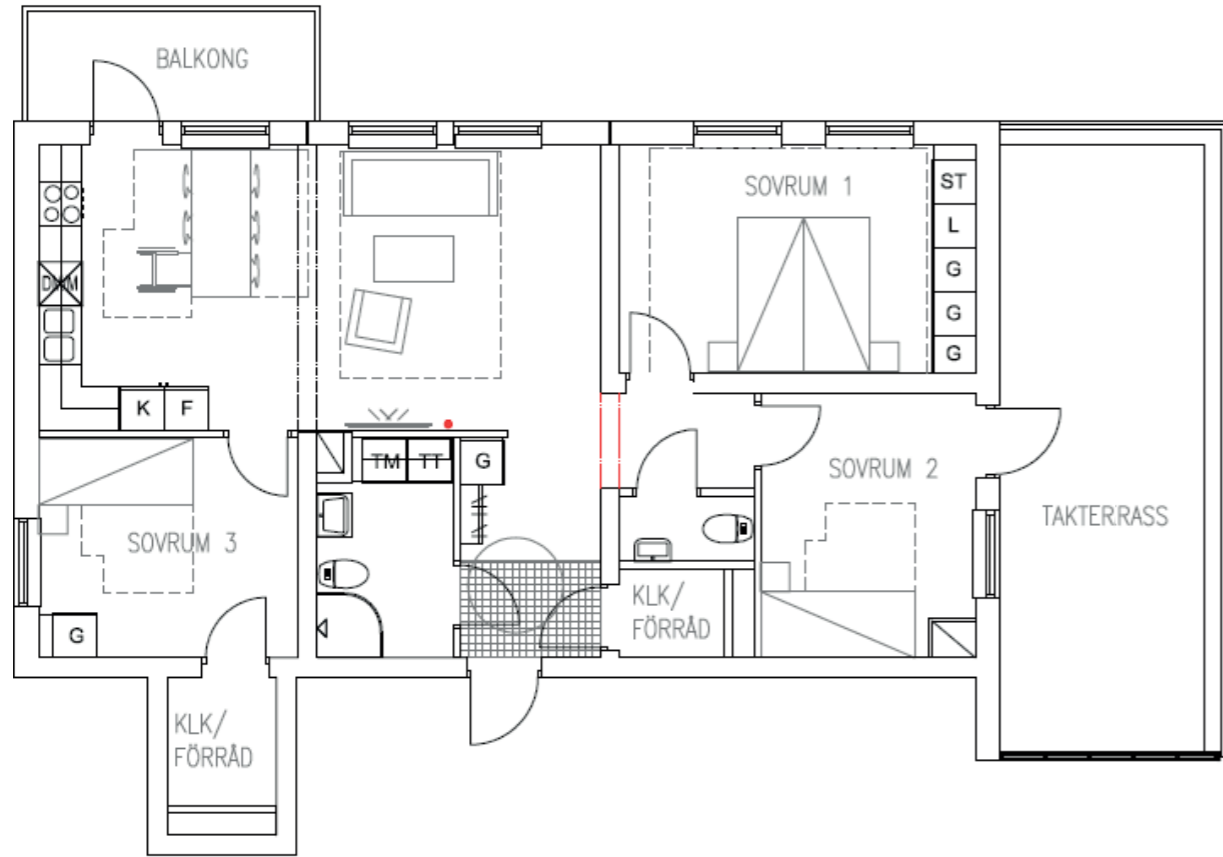

FÖRKLARINGAR

- | | | | |
|-----|------------|-----------|----------------------------------|
| G | GÅRDEROB | DM/M | DISKMASKIN SAMT MICRO I ÖVERSKÅP |
| L | LINNESKÅP | TM | TVÄTTMASKIN |
| ST | STÅDSKÅP | TT | TORKTUMLARE |
| KF | KYL/FRYS | KM | KOMBIMASKIN |
| K | KYL | KAPPHYLLA | |
| F | FRYS | KLINKER | |
| UGN | HÅLL & UGN | DUSCHVÄGG | |
| ● | MEDIAUTTAG | - - - | MODULSKARV HÖJD 2,5 meter |
| | | - · - · - | MODULSKARV HÖJD 2,1 meter |

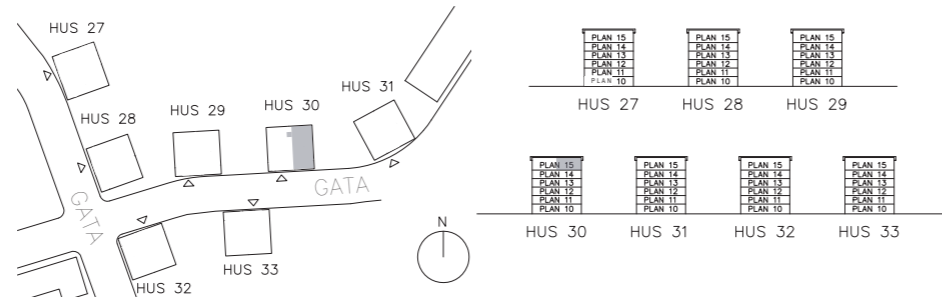

LGH XX: XX XX
 ↳ HUSNR ↳ VÄNING ↳ LGHNR

Takhöjd: ca 2,5 m

LGH: 30:1502

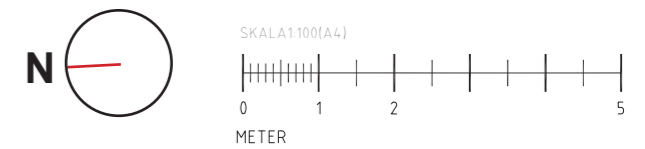
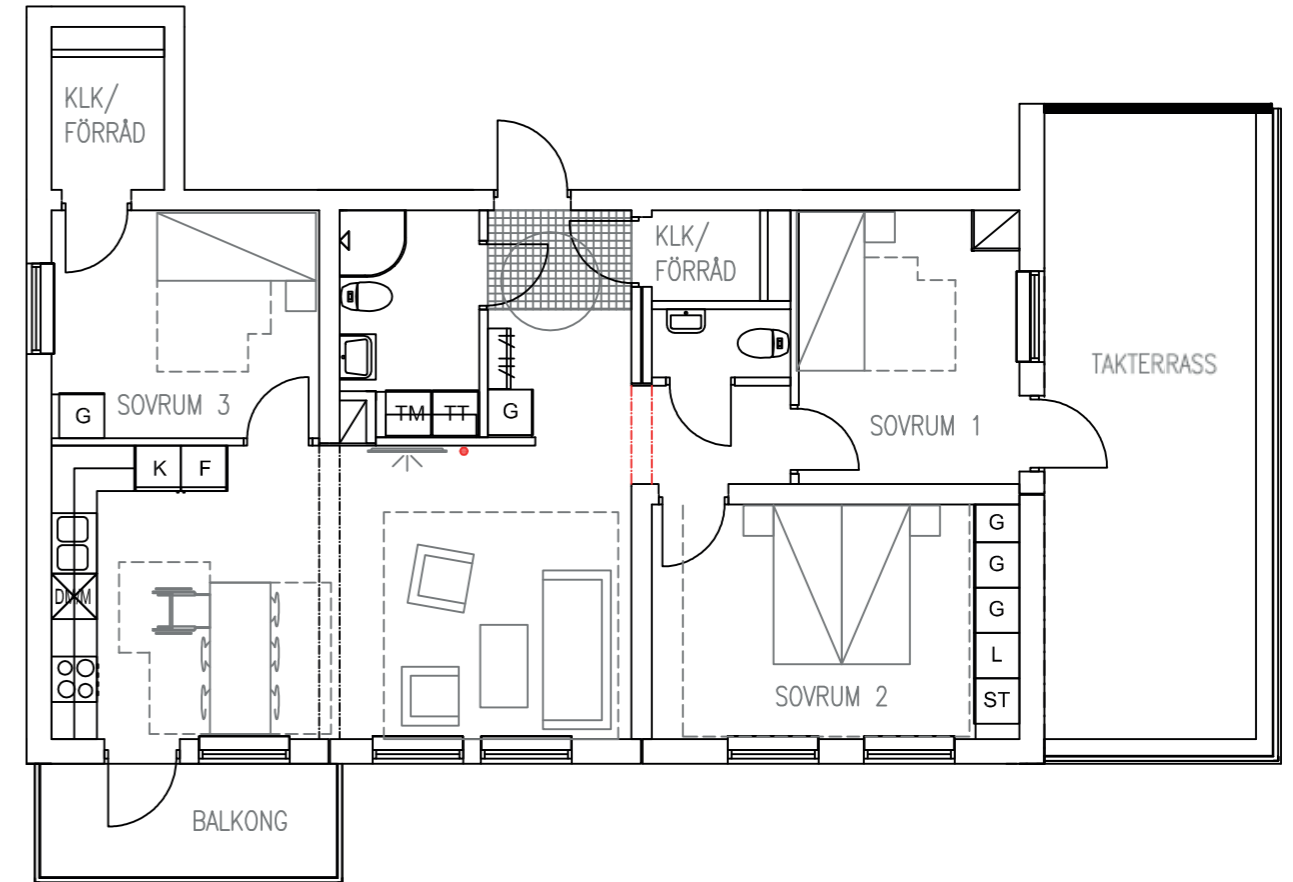

FÖRKLARINGAR

- | | | | |
|-----|------------|-----------|----------------------------------|
| G | GÅRDEROB | DM/M | DISKMASKIN SAMT MICRO I ÖVERSKÅP |
| L | LINNESKÅP | TM | TVÄTTMASKIN |
| ST | STÅDSKÅP | TT | TORKTUMLARE |
| KF | KYL/FRYS | KM | KOMBIMASKIN |
| K | KYL | KAPPHYLLA | |
| F | FRYS | KLINKER | |
| UGN | HÅLL & UGN | DUSCHVÄGG | |
| ● | MEDIAUTTAG | - - - | MODULSKARV HÖJD 2,5 meter |
| | | - · - · - | MODULSKARV HÖJD 2,1 meter |

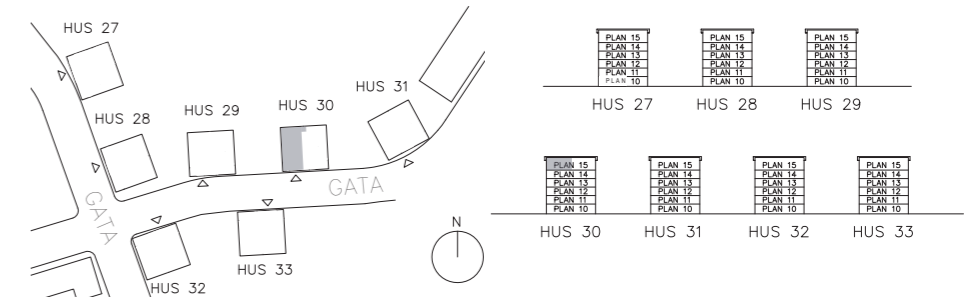

LGH XX: XX XX
 ↳ HUSNR ↳ VÄNING ↳ LGHNR

Takhöjd: ca 2,5 m

LGH: 31:1501

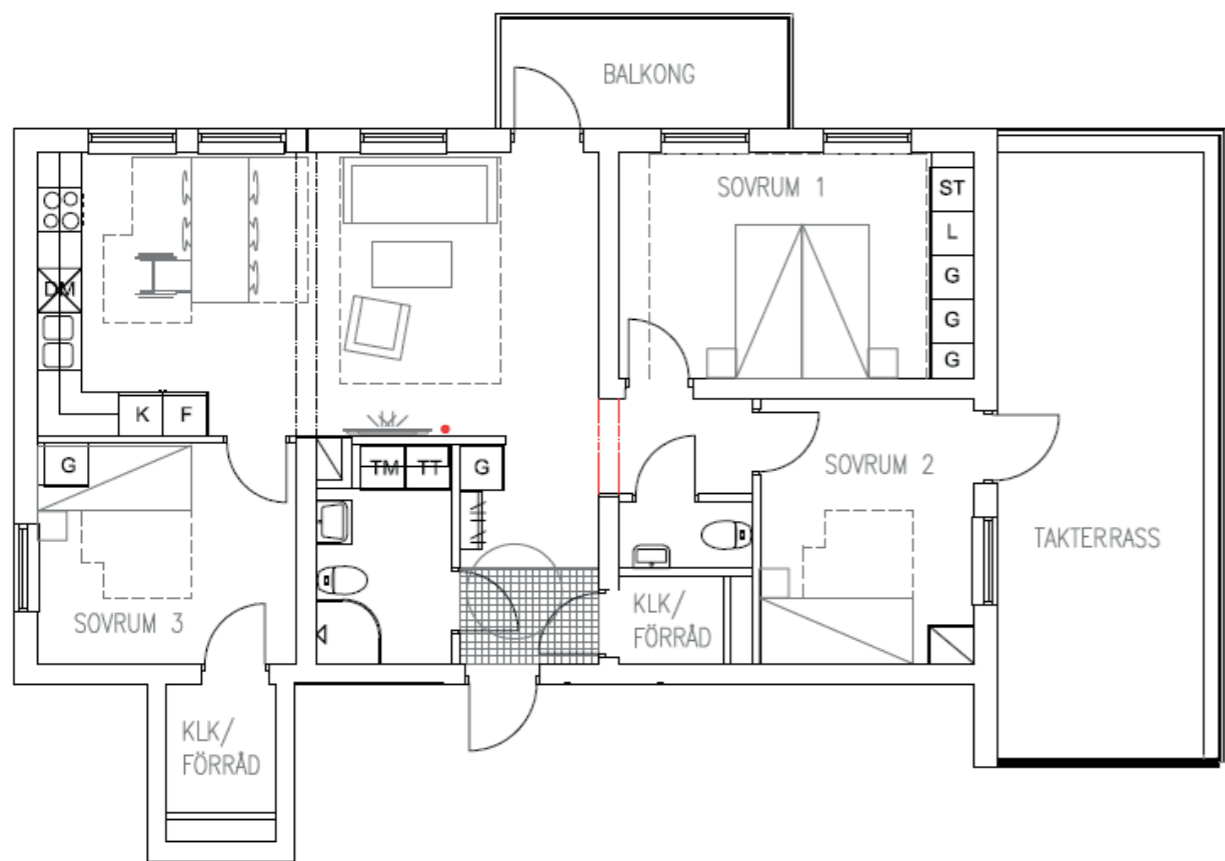

Takhöjd: ca 2,5 m

LGH: 31:1502

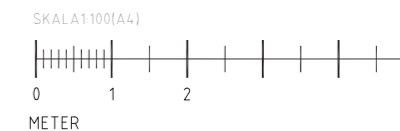
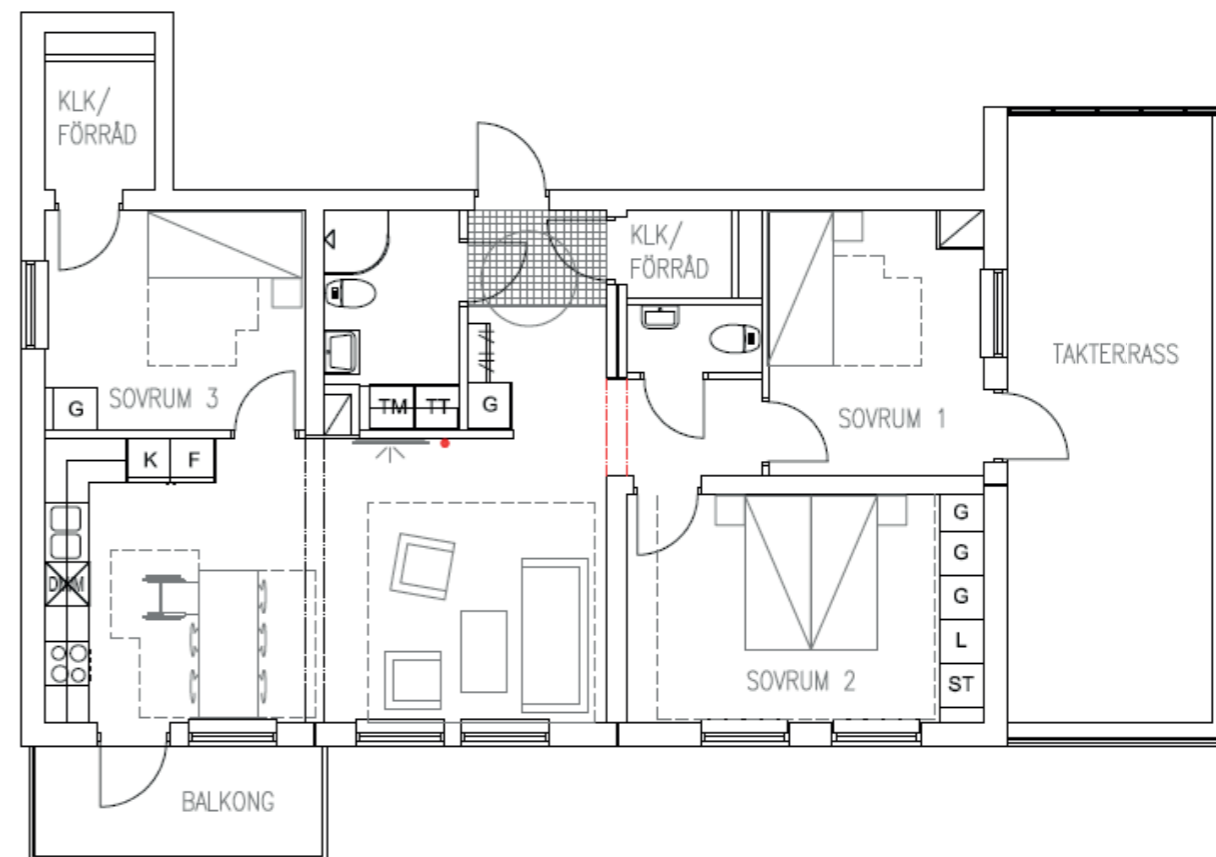

FÖRKLARINGAR

- | | | | |
|----|------------|-----------|----------------------------------|
| G | GARDEROB | DM/M | DISKMASKIN SAMT MICRO I ÖVERSKÅP |
| L | LINNESKÅP | TM | TVÄTTMASKIN |
| ST | STÄDSKÅP | TT | TORKTUMLARE |
| KF | KYL/FRYS | KM | KOMBIMASKIN |
| K | KYL | ⌘ | KAPPHYLLA |
| F | FRYS | ⌘ | KLINKER |
| ⊗ | HÅLL & UGN | ⌘ | DUSCHVÄGG |
| ● | MEDIAUTTAG | - - - | MODULSKARV HÖJD 2,5 meter |
| | | - · - · - | MODULSKARV HÖJD 2,1 meter |

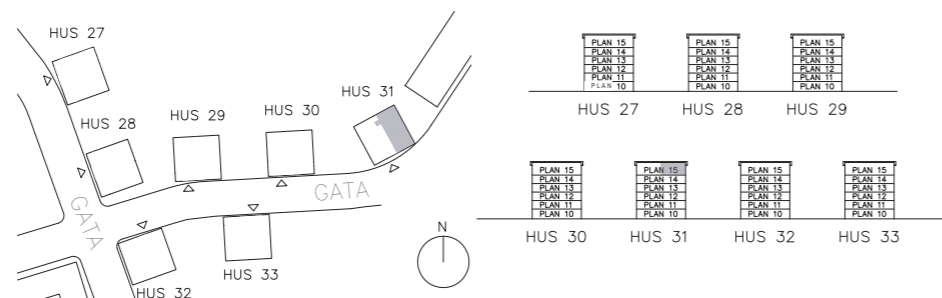

LGH XX: XX XX
 ↳ HUSNR ↳ VANING ↳ LGHNR

FÖRKLARINGAR

- | | | | |
|----|------------|-----------|----------------------------------|
| G | GARDEROB | DM/M | DISKMASKIN SAMT MICRO I ÖVERSKÅP |
| L | LINNESKÅP | TM | TVÄTTMASKIN |
| ST | STÄDSKÅP | TT | TORKTUMLARE |
| KF | KYL/FRYS | KM | KOMBIMASKIN |
| K | KYL | ⌘ | KAPPHYLLA |
| F | FRYS | ⌘ | KLINKER |
| ⊗ | HÅLL & UGN | ⌘ | DUSCHVÄGG |
| ● | MEDIAUTTAG | - - - | MODULSKARV HÖJD 2,5 meter |
| | | - · - · - | MODULSKARV HÖJD 2,1 meter |

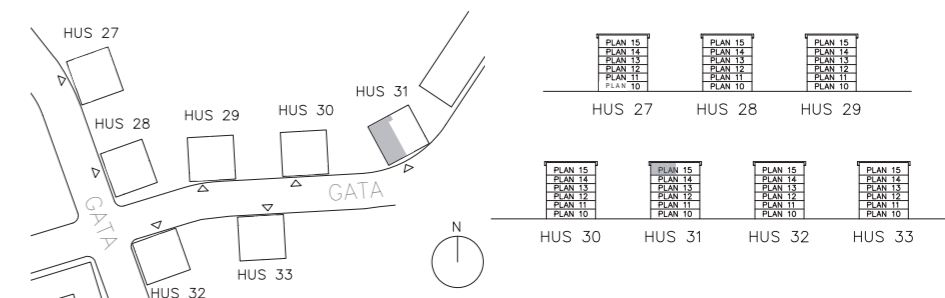

LGH XX: XX XX
 ↳ HUSNR ↳ VANING ↳ LGHNR



Kontaktperson:



Kim Langeborg
Kundansvarig
Svensk Fastighetsförmedling
08-512 518 63
0708-80 96 50
kim.langeborg@svensfast.se

Besök boivega.se för mer information om Brf Vegaettan.

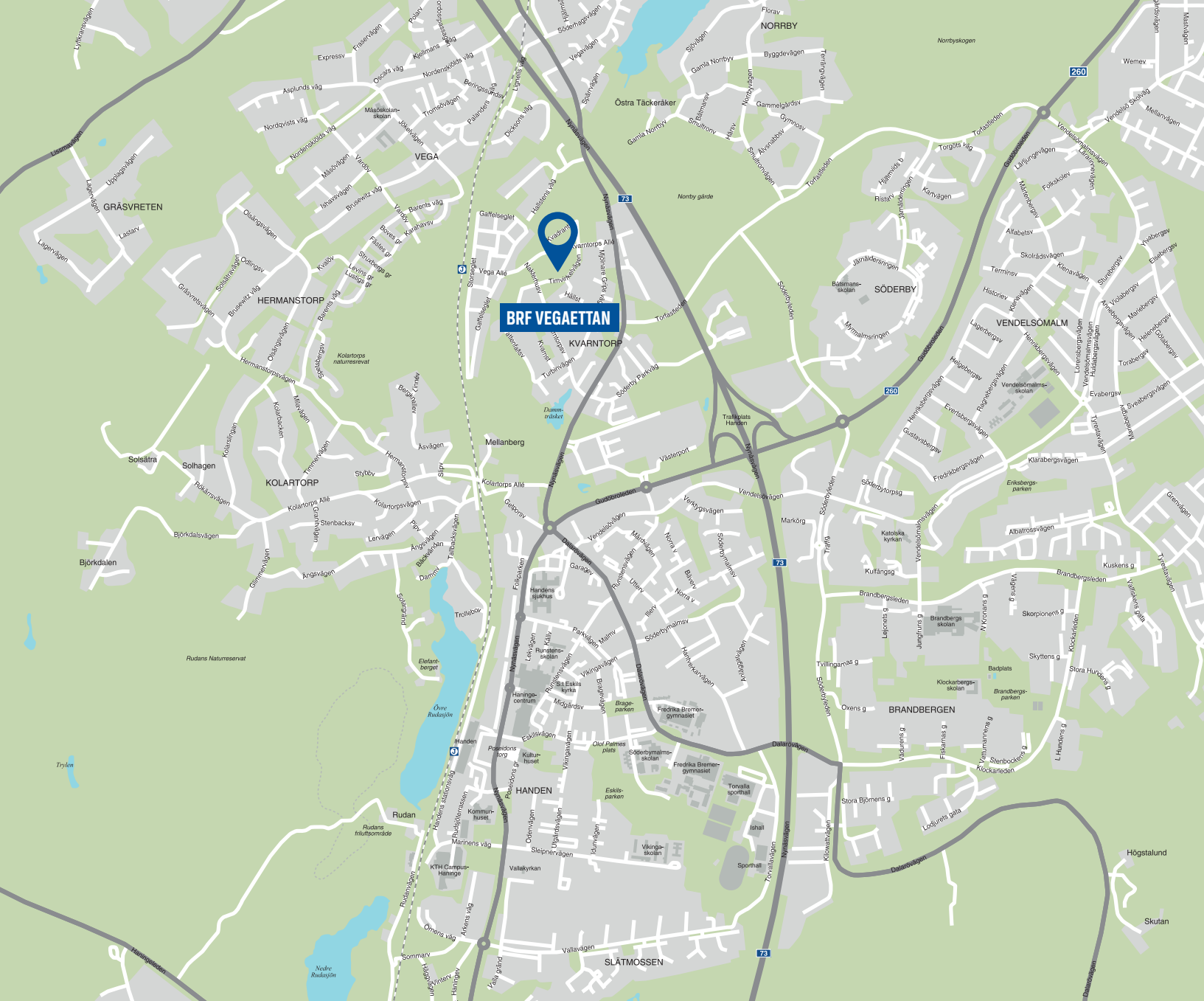

VEGA - en vacker, inspirerande och grön del av det nya Stockholm. Missa inte chansen att få bo i en modern lägenhet med hög standard i ett vackert område omgivet av fantastisk natur. Välkommen hem!



Stena Fastigheter

stenafastigheter.se